



# Baugewerbe-Anhänger

**TOPZURR<sup>®</sup> Anhänger**

*Qualität  
zum fairen Preis*

115.000

der Beweis

## Bauhelfer gesucht?

Baugewerbe-Anhänger 22



bei uns gefunden

- MT
- BS
- GTA / GTB
- RT / RH
- DK
- ASB

Tolles Programm  
... für den Profi  
... rund um den Bau



Wir sind zertifiziert nach  
DIN EN  
ISO 9001

### Super-Serienausrüstung:

In der Halterung vorne am Rahmen werden die mitgelieferten Gurthaken aufbewahrt.

Aluminium-Eckungen gesteckt / abnehmbar. Aufbaumöglichkeit für Dachgestell oder Aufsatz

Neuartiges, patentiertes Verzurrsystem.

#### TOPZURR® 21

Gurthaken mit Magnethaftung lassen sich an beliebigen Positionen am Bodenrahmenprofil rund um den Anhänger werkzeuglos befestigen. Die Gurthaken sind ausgelegt zur Ladungsbefestigung mit allen gängigen Spanngurten.

Stabiler, verwindungsfreier Längsträgerrahmen aus hochwertigem, verzinktem Stahl mit mehreren Querunterzügen, in geschraubter Segmentbauweise. Sämtliche Rahmenteile bei Beschädigungen leicht austauschbar. Längsprofile und Konsolen mit doppeltem Korrosionsschutz verzinkt und zusätzlich blau kunststoffbeschichtet.

Bordwände, 350 mm hoch, aus 25 mm profiliertem, eloxiertem Aluminium-Planösenprofil, 4seitig abklappbar und werkzeuglos abnehmbar - dadurch mit wenigen Handgriffen zum Plattformanhänger umzurüsten. Nachstellbare Aluminium-Verschlässe lassen die Bordwände leicht verriegeln und sorgen für geräuscharme Fahrt.

Bodenfläche aus belastbarer und witterungsbeständiger Multiplex-Siebdruckplatte.

Großdimensionierter 3stufiger Kippzylinder, dadurch größere Bodenfrieheit und großer Kippwinkel.



Pulverbeschichtung der blauen Rahmenteile in allen RAL-Farben lieferbar

Hydraulische Kipperpumpe geschützt innerhalb der Zugholme montiert.

Boden in verzinktem und blau beschichtetem Zurrprofil geschützt montiert. (Anfahrtschutz)

Auflaufbremse mit Rückfahrautomatik, V-Deichsel. Fahrgestell komplett feuerverzinkt.

Unterlegkeile aus Kunststoff serienmäßig.

Stützrad mit Klemmhalterung, für leichteres Rangieren und Abstellen. Geschützt innerhalb der Zugholme montiert.

Superweiche Gummifederachse mit durchgehendem Achsrohr und Einzelradaufhängung, vollkommen wartungsfrei, komplett feuerverzinkt. Tandemachsen durch Segmentbauweise auch einzeln austauschbar. Stoßdämpfer für sicheren Transport gegen Mehrpreis lieferbar (bei 100 auf Autobahnen Pflicht).

RT mit 10 Zoll-Breitreifen für niedrigste Ladehöhe. MP für Bereifung 195/50R13C oder 225/55R12C. RH mit 14 Zoll Niederquerschnitt PKW-Reifen, dadurch ebenfalls niedrige Ladehöhe. Generell fabrikneue Reifen, keine runderneuerten.



RH 2002 mit Zubehör: Aluminium-Aufsatz 350 mm hoch, werkzeuglos steckbar, Flachplane serienmäßig in hellgrau und Ersatzrad mit Halterung. Befahrbar durch Aluminium-Rampen 2000 mm lang, 220 mm breit, Tragkraft lt. Prospekt 0,2. Zum Transport werden die Rampen in Halterungen unter dem Anhänger eingeschoben. Bei einem Anhänger mit Rampen wird die Ersatzradhalterung vorne rechts montiert.

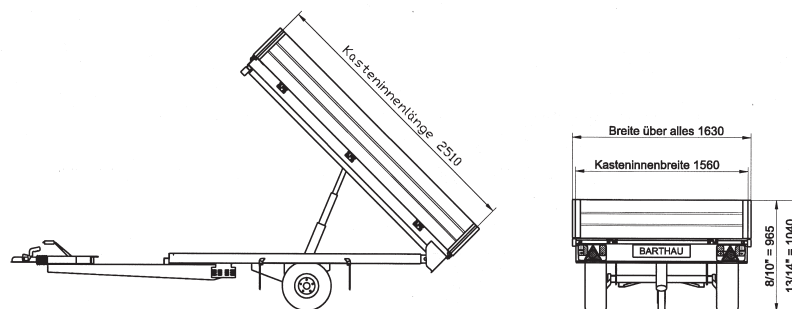

Typ	Ausführung	Bereifung/ Lochzahl	Kasteninnenmaße (mm) Länge x Breite x Höhe	Maße über alles (mm) Länge x Breite x Höhe	Gesamtgewicht	Eigen-gewicht	Nutz-last
RT 1501	Einachs	10 Zoll/5	2510 x 1560 x 350	3870 x 1630 x 965	1500 kg	445 kg	1055 kg
RH 2002	Tandem	14 Zoll/5	2510 x 1560 x 350	3870 x 1630 x 1040	2000 kg	554 kg	1446 kg
RH 2002	Tandem	14 Zoll/5	2510 x 1700 x 350	3870 x 1770 x 1040	2000 kg	560 kg	1440 kg
RH 2002	Tandem	14 Zoll/5	3010 x 1700 x 350	4370 x 1770 x 1040	2000 kg	615 kg	1385 kg
RH 2702	Tandem	195/50R13C/5	3010 x 1700 x 350	4370 x 1770 x 1020	2700 kg	622 kg	2078 kg

Mehr Ladefläche durch patentierte Ladungssicherung

**TOPZURR® 21**

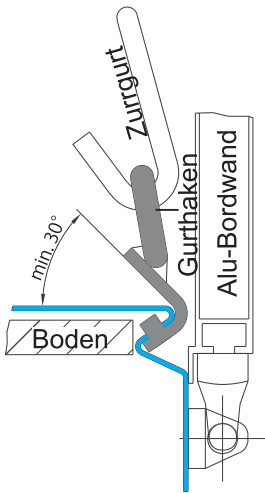

Bei allen Typen ist die Bodeneinfassung rundum als Zurrprofil gekantet. Dieses Zurrprofil ist mit Bohrungen versehen und es können alle 10cm Gurthaken eingehakt werden. Die Gurthaken sind mit Magneten versehen und werden an der passenden Stelle fixiert. Mit unseren Gurthaken läßt sich die Ladung genau an der richtigen Stelle befestigen. Mit dem Schließen der Bordwand ist der Gurthaken gesichert.

Gurthaken und Zurrprofil sind GS geprüft. Die Prüfung ist in Anlehnung an die neue DIN 75410-1 erfolgt. Typ RT/RH ist für eine Zugkraft von 400daN(kg) geprüft, Typ DK für eine Zugkraft von 800daN(kg).

Es dürfen nur geprüfte Zurrgurte mit dem GS-Zeichen und passender Zugkraft verwendet werden.

Gemäß der nach DIN 75410-1 vorgeschriebenen Anzahl von Zurrpunkten liefern wir je nach Länge des Fahrzeuges die gleiche Stückzahl Gurthaken serienmäßig mit. Weitere Gurthaken können als Zubehör nachbestellt werden.



Länge 2510 mm, 3010 mm	6 Stück
Länge 3120 mm	6 Stück
Länge 4120 mm	8 Stück



**Typ DK** hintere Klappe serienmäßig mit Pendelbordwand und mit Zentralverriegelung. **(Betätigung mit einem Hebel von der Seite.)** Mit Zubehör: Bodenschutzbelag aus 1,5 mm verzinktem Stahlblech auf dem Multiplexboden aufgelegt, **keine Durchbiegung.**



**DK 2702** mit Zubehör: **Laubgitter** feuerverzinkt, 600 mm hoch, werkzeuglos steckbar, 3seitig zum Pendeln.



**RH 2002** mit Zubehör: **Laubaufsatz** 700 mm hoch aus **Aluminiumprofil** an einem Stück gefertigt und **hinten mit Pendelbordwand**, **Flachplane** aus **luftdurchlässigem Netzgewebe** und **Stützbügel** für Flachplane.



**DK 2702** mit Zubehör: **Alu-Auffharrampen** mit Halterung unter der Ladefläche und 2 Klappstützen, **Aluminium-Aufsätze** 400 mm hoch, werkzeuglos steckbar, **heckseitig Pendelbordwand.**

## Kipper Typ RT / RH / DK



**Zubehörkombination Handpumpe, Elektropumpe und Zusatzbatterie:** Elektropumpe 12 oder 24 Volt zusätzlich mit Batterie in einer Kunststoffstaubox. Zur Elektropumpe gehört serienmäßig eine Fernbedienung mit Kabel. In die Zuleitung wird eine Handpumpe eingebaut, die bei Bedarf eingesetzt werden kann. Z.B. kein Strom mehr in der Batterie und kein Zugfahrzeug mit passender Steckdose. Es muss bei der Umschaltung von Batterie- in Handbetrieb nichts umgestellt oder beachtet werden.



**Klappstützen** mit Federriegelsicherung (nur DK)



Zubehör: 1 Stk. Klappkurbelstütze (Bei RT/RH kann nur eine Stütze in der Mitte montiert werden.)



**Zubehör:** Schutzbelag aus 4 mm Alu-Riffelblech auf den Bordwandinnenseiten.



**Zubehör:** 2 poliger Stecker für Elektropumpe.



**Zubehör:** Im Boden versenkte Anbinde- ringe (nur DK).

### Vielfältige Nutzungsmöglichkeiten durch sinnvolle Zusatzausstattung:

- **Aluminium-Auffahrrampen RS**, 2500 x 350 mm, in einer Halterung unter der Ladefläche einschiebbar, Transportsicherung durch Federklemmverschluss und Kunststoffrollen, dadurch geräuschfreier Transport (nur DK).
- **Klappstützen** mit Federriegelsicherung, beidseitig, zur Entlastung des Rahmens während des Beladevorgangs (in Verbindung mit Auffahrrampen RS bei DK serienmäßig).
- **Aluminium-Auffahrrampen RL 20**, mit Halterung (nur RT+RH).
- **Stoßdämpfer an den Achsen** (Pflicht für **100** km/h Zulassung).
- **Ersatzrad mit Halterung.**
- **Gurthaken TOPZURR® 21** zusätzlich.
- **Anbinde- ringe**, in der Ladefläche versenkt angebracht (nur DK).
- **Seilwinde**, 900 kg Zugkraft, mit Abrollautomatik, Zugseil 8 m mit Haken, durch die Stirnwand geführt (Stirnwand weder klappbar noch abnehmbar, nur DK).
- **Rammschutz** am Rahmen seitlich (hinten nicht wegen Zentralverriegelung und Zubehör Auffahrrampen (nur DK).
- **Verschleiß- und Bodenschutzbeläge** auf Anhängerboden aus 1,5 mm verzinktem Stahlblech oder 4 mm Alu-Riffelblech
- **Schutzbelag** auf Bordwandinnenseiten aus 4 mm Alu-Riffelblech
- **Dachgestelle und PVC-Planen** (siehe Prospekt Nr. 7).
- **Diebstahlsicherungen, Zurrgurte**, mit Ratsche, diverse Längen.
- **Aluminium-Bordwandaufsätze, 400 mm hoch**, werkzeuglos steckbar, hinten Pendelklappe (DK) .
- **Aluminium-Bordwandaufsätze, 350 mm hoch**, werkzeuglos steckbar (RT / RH).
- **Laubgitteraufsätze**, 600 mm hoch, auf Bordwand steckbar, feuerverzinkt.
- **Laubaufsätze**, 700 mm hoch aus Aluminiumprofil an einem Stück gefertigt.
- **Flachplane** aus luftdurchlässigem Netzgewebe.
- **Bordwände** seitlich und vorne mit versenkten SP-Verschlässen, anstatt Winkelhebelverschlässen (nur DK).
- **Hochgalerie** mit Holzeinlage 600 mm hoch, vorne oder hinten in die Eckrungen einsteckbar.
- **Transportwechselsystem**-Ausrüstung (siehe Prospekt Nr. 7 nur DK).
- **Elektrische Hydraulikpumpe**, 12 oder 24 Volt. Stromversorgung vom Zugfahrzeug mit 25 mm<sup>2</sup>-Kabel und Nato-Stecker oder mit Batterie und Ladeleitung.
- **Hydraulikleitung mit Kupplungsstecker für LKW-Anschluss**, wahlweise mit oder ohne Handpumpe.
- **Höhenverstellbare Auflaufbremse**, mit LKW-DIN-Zugöse, verstellbar von 400 bis 1100 mm Anhängöhe, wahlweise mit Kugelpumpe wechselbar (nur DK).

### Mehrzweck-Anhänger Typ MZ



siehe Infobroschüre Nr. 8

### Fahrgestell für Maschinen Typ FGPK



siehe Infobroschüre Nr. 3.2